

**Bestell-Nr.:** 5EA3BS01 | **GTIN (EAN):** 4058352524183

**Produktbeschreibung:** SConWi,MastBoxStandard



SITECO Connect WirelessMast Box Standard, Montageart: Anbau,  
Montageort: am Mast, aus Kunststoff, Schutzart (gesamt): IP65, Prüfzeichen:  
CE, Spannung: 230V, Spannungsart: AC, Funk, 2,4GHz, Verpackungseinheit:  
1 Stück

IP 65 CE

Gew. (kg): 0,6  
GTIN (EAN): 4058352524183

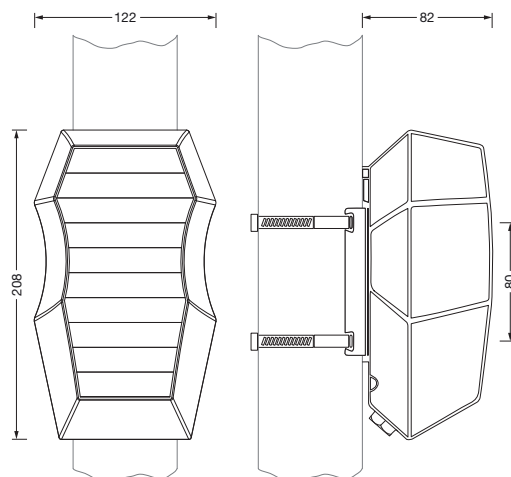

Bei der Ausführungsplanung zur Elektroinstallation ist zwingend die Montageanleitung zu beachten (zu finden unter [www.siteco.com](http://www.siteco.com))  
Toleranzen bezogen auf thermische, elektrische und photometrische Daten entsprechend IEC 62722  
Stand 21.10.2023 - Änderungen und Irrtümer vorbehalten - Vergewissern Sie sich, dass Sie immer den neuesten Stand verwenden -

**Bestell-Nr.:** 5EA3BS01 | **GTIN (EAN):** 4058352524183

**Technische Detailbeschreibung:** SConWi,MastBoxStandard



#### **Kenndaten**

- Produkttyp: Leuchtencontroller
- Produktname: SITECO Connect Wireless
- Bestell-Nr.: 5EA3BS01

#### **Lichttechnik | Bestückung | Vorschaltgerät**

#### **Komponente 1**

#### **Betriebsgerät:**

- Ansteuerung: DALI

#### **Zertifikate, Standards**

- Schutzart: IP65
- Temperaturbereich (Betrieb): -25..+80°C
- Prüfzeichen, Kennzeichnung: CE

#### **Material, Farbe**

- Gehäuse: Kunststoff, dunkelgrau
- Farbangabe: dunkelgrau

#### **Montage**

- Montageart, Montageort: Anbau, am Mast
- Montagehöhe: 0..6m

#### **Elektrischer Anschluss**

- Nennspannung: 230V, AC

#### **Abmessung, Gewicht**

- Gewicht: 0,6kg

Bestell-Nr.: 5EA3BS01 | GTIN (EAN): 4058352524183

Maße: SConWi, MastBoxStandard

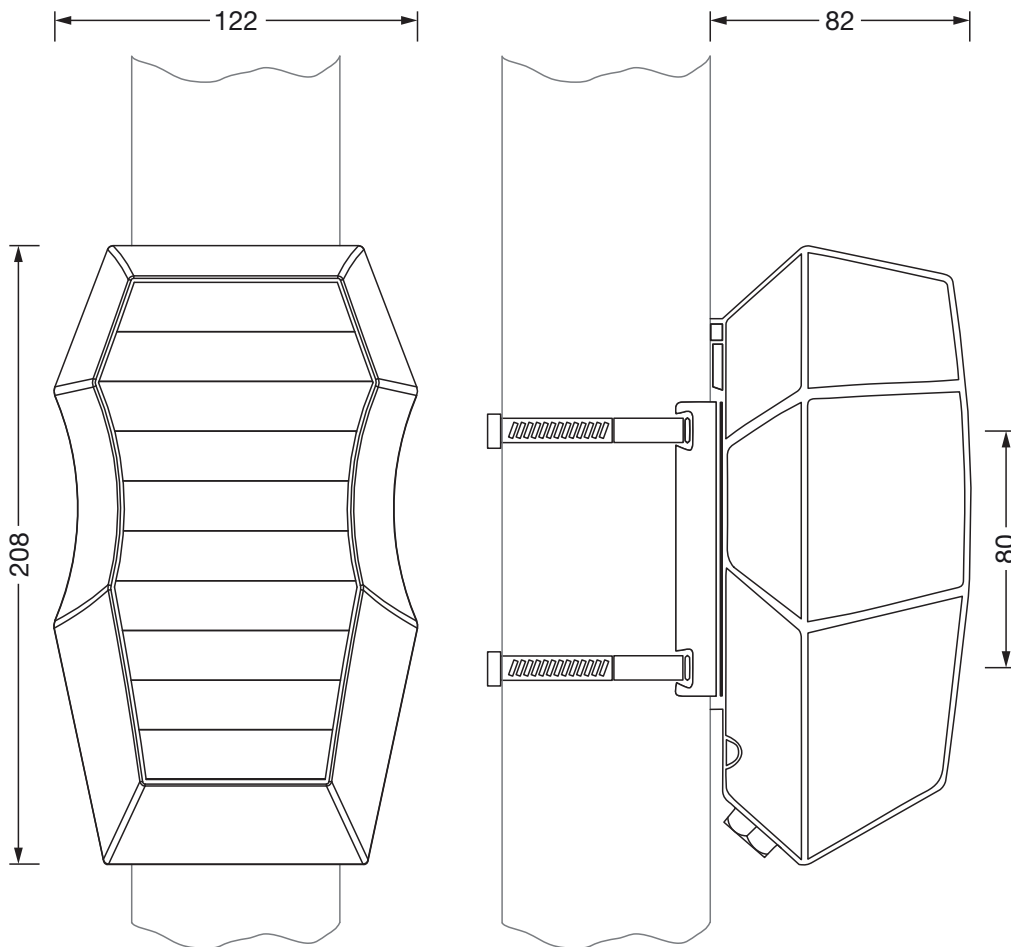

Bei der Ausführungsplanung zur Elektroinstallation ist zwingend die Montageanleitung zu beachten (zu finden unter [www.siteco.com](http://www.siteco.com))  
Toleranzen bezogen auf thermische, elektrische und photometrische Daten entsprechend IEC 62722  
Stand 21.10.2023 - Änderungen und Irrtümer vorbehalten - Vergewissern Sie sich, dass Sie immer den neuesten Stand verwenden -