

Cod. articolo: 5MQ90040XC | GTIN (EAN): 4058352261927

**Descrizione prodotto:**

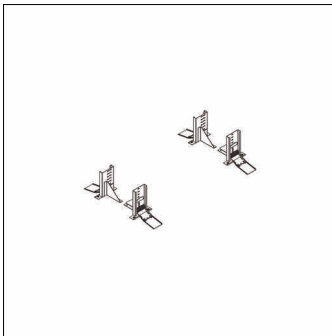

Apollon® 2, staffa montaggio rapido, tipo di montaggio: montaggio a incasso, staffa montaggio rapido, in lamiera di acciaio, zincata, unità d'imballo: 1 kit = 4 pezzi

Peso (kg): 0,7  
GTIN (EAN): 4058352261927

Cod. articolo: 5MQ90040XC | GTIN (EAN): 4058352261927

## Descrizione tecnica dettagliata:

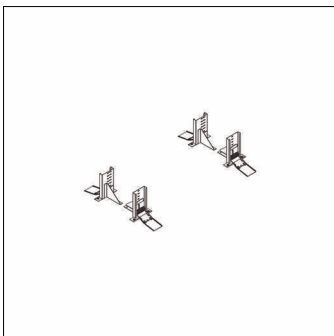

### Dati caratteristici

- Tipo prodotto: staffa montaggio rapido
- Nome del prodotto: Apollon® 2
- Cod. articolo: 5MQ90040XC

### Materiale, Colore

- staffa montaggio rapido: lamiera di acciaio, zincata

### Montaggio

- Tipo di installazione, luogo di installazione: montaggio a incasso, su apparecchio di illuminazione
- Supplemento: per aperture segate nei controsoffitti

### Dimensioni, Peso

- Peso: 0,7kg