

N° de commande: 5MQ90040XC | GTIN (EAN): 4058352261927

Description du produit:

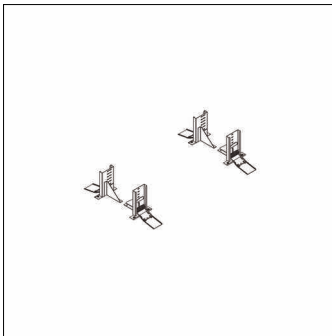

Apollon® 2, crochet de montage rapide, type de pose: encastré, crochet de montage rapide, en tôle d'acier, galvanisé, unité d'emballage: 1 jeu = 4 pièces

Pds (kg): 0,7
GTIN (EAN): 4058352261927

N° de commande: 5MQ90040XC | GTIN (EAN): 4058352261927

Description technique détaillée:

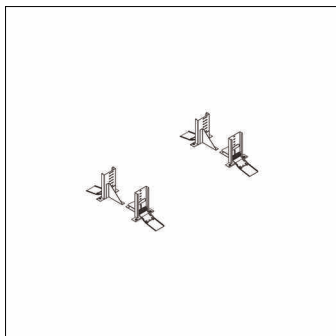

Données caractéristiques

- Type de produit: crochet de montage rapide
- Nom du produit: Apollon® 2
- N° de commande: 5MQ90040XC

Matière, Couleur

- crochet de montage rapide: tôle d'acier, galvanisé

Montage

- Type de montage, emplacement de montage: encastré, sur le luminaire
- Supplément: pour des ouvertures pratiquées dans le plafond

Dimensions, Poids

- Poids: 0,7kg