

N° de commande: 58FM006 | GTIN (EAN): 4058352410271

Description du produit:

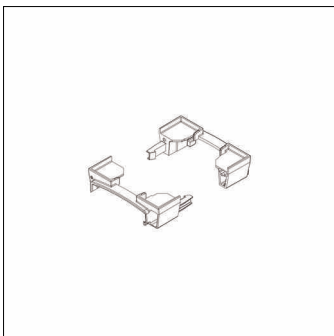

Monsun® 11/21, renfort de fixation, renfort de fixation, en PC, gris, marquage:
CE, unité d'emballage: 1 jeu = 2 pièces

CE

Pds (kg): 0,1
GTIN (EAN): 4058352410271

N° de commande: 58FM006 | GTIN (EAN): 4058352410271

Description technique détaillée:

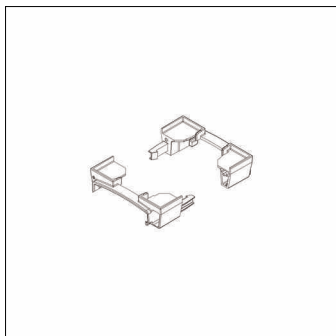

Données caractéristiques

- Type de produit: renfort de fixation
- Nom du produit: Monsun® 11/21
- N° de commande: 58FM006

Certificats, Normes

- Marque de contrôle, marquage: CE

Matière, Couleur

- renfort de fixation: PC, gris
- Spécification de couleur: gris

Dimensions, Poids

- Poids: 0,1kg