

N° de commande: 5XA54000XBL | GTIN (EAN): 4050737971421

**Description du produit:**

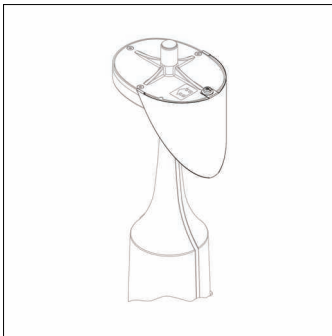

module 540; écran pour protection arrière en aluminium, blanc pur (RAL 9010); hauteur: 200mm; unité d'emballage: 1 pièce

Pds (kg): 0,1  
GTIN (EAN): 4050737971421

N° de commande: 5XA54000XBL | GTIN (EAN): 4050737971421

## Description technique détaillée:

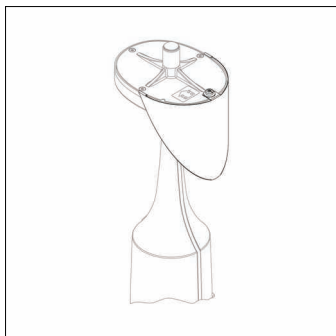

### Données caractéristiques

- Type de produit: écran
- Nom du produit: module 540
- N° de commande: 5XA54000XBL

### Système d'éclairage | Équipement | Ballast

#### Composant 1

#### Technologie d'éclairage:

- Contrôle de l'éblouissement: protection arrière en aluminium, blanc pur (RAL 9010)

#### Dimensions, Poids

- Hauteur: 200mm
- Poids: 0,1kg