

Oznaka za naročilo: 59MQ32000021 | GTIN (EAN): 4058352347881

Opis izdelka:

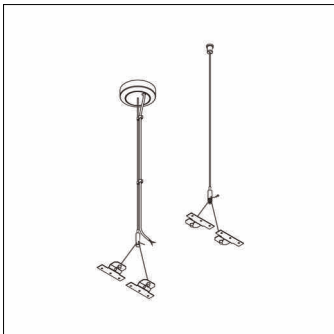

Apollon® 2, Y-vravno obešalo, stropni rokav, v kompletu: s 4 priključki, 1-polni, največ 2,5mm² (brez priključnega kabla), priključni vod, 4x 0,75mm², stropni pritrdilni element, material: jeklo, pocinkano, baldahin, material: umetna masa, vrvica, material: jeklo, pocinkano, pritrditev na strani svetilke, material: jeklo, pocinkano, stropni rokav, material: jeklo, ponikljano, enota pakiranja: 1 komplet = 2 kosa

Masa (kg): 0,3
GTIN (EAN): 4058352347881

Oznaka za naročilo: 59MQ32000021 | GTIN (EAN): 4058352347881

Podroben tehnični opis:

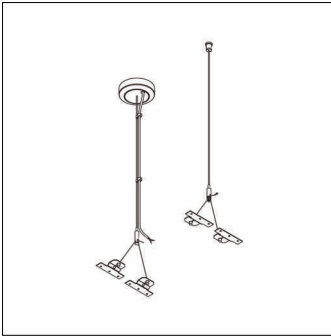

Osnovni podatki

- Vrsta izdelka: Y-vravno obešalo
- Ime izdelka: Apollon® 2
- Oznaka za naročilo: 59MQ32000021

Svetlobna tehnika | Sijalke | Predstikalna naprava

Komponenta 1

Sijalke:

- Dodatek: s prozorno izolacijo

Komponenta 2

Material, Barva

- stropni pritrdilni element: jeklo, pocinkano, v beli barvi
- vrvica: jeklo, pocinkano, vrv, Ø 1,2mm
- pritrditev na strani svetilke: jeklo, pocinkano
- stropni rokav: jeklo, ponikljano

Montaža

- Priporočena višina obešenja: 0,3..1,5m

Električni priklop

- Priklop: s 4 priključki, 1-polni, največ 2,5mm² (brez priključnega kabla)

Mere, Masa

- Masa: 0,3kg