

Oznaka za naročilo: 58FV009 | GTIN (EAN): 4058352409534

Opis izdelka:

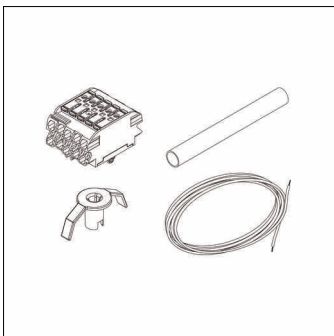

Monsun® 11/21, linijsko ožičenje, način montaže: vgradnja, komplet linijskega ožičenja, 5-žilno, 2,5mm², dolžina kabla: 1,7m, sponka, 5-polno, maks. 2,5mm², z zaščitno zemljo, zaščitni razred (celota): zaščitni razred I (RI - zaščitna ozemljitev), enota pakiranja: 1 kos



Masa (kg): 0,2
GTIN (EAN): 4058352409534

Oznaka za naročilo: 58FV009 | GTIN (EAN): 4058352409534

Podroben tehnični opis:

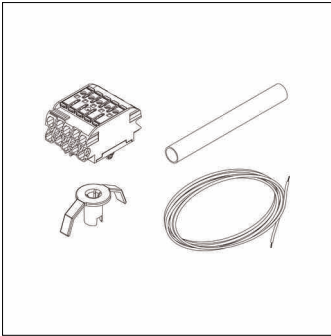

Osnovni podatki

- Vrsta izdelka: linijsko ožičenje
- Ime izdelka: Monsun® 11/21
- Oznaka za naročilo: 58FV009

Svetlobna tehnika | Sijalke | Predstikalna naprava

Komponenta 1

Sijalke:

- Dodatek: za linijsko ožičenje od priključne sponke v eni svetilki do priključne sponke v sosednji svetilki, komplet linijskega ožičenja vsebuje temperaturno odporne posamične vodnike, priključne sponke, montažni pribor in cev iz PC za povezavo sosednjih svetilk

Potrdila, standardi

- Zaščitni razred: zaščitni razred I (RI - zaščitna ozemljitev)

Montaža

- Način montaže, mesto montaže: vgradnja, v praznem ohišju
- Namestitev: neprekinjeni svetlobni nizi
- Dodatek: svetilke nameščene od konca do konca

Mere, Masa

- Masa: 0,2kg